

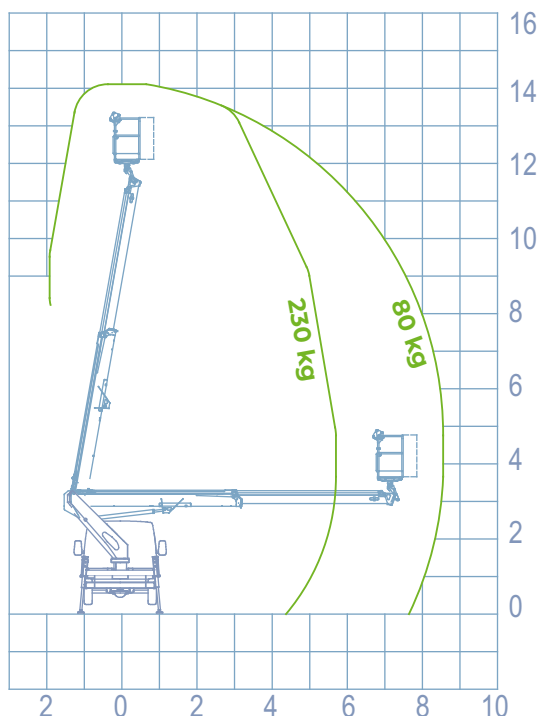

CUADRO DE TRABAJO

INFO

EQUIPAMIENTO DE SERIE



-  ESTABILIZADORES
H+H/sobre rueda

-  MÁX ALTURA de TRABAJO
14,10 m

-  ALTURA DE CESTA
12,10 m

-  ALCANCE LATERAL
8,60 m

-  CAPACIDAD DE CARGA
230 kg

-  DIMENSIÓN CESTA
1400x700x1100 mm

-  ROTACIÓN CESTA
90°+90°

-  CONTROLES
Eléctricos

-  ROTACIÓN
700°

-  P.M.A.
3,5 ton

[a] AUTO-ESTABILIZACIÓN

El acabado **SPEED** es una innovadora solución, incluida de serie, para una mejor estabilización de las plataformas sobre camión. Aporta grandes beneficios, aumenta de seguridad y facilita el correcto uso de la maniobra de estabilización. Con un solo botón, incluso desde la cesta, te permite obtener la estabilización automáticamente de forma segura, sencilla y rápida para comenzar a trabajar, incluso superando fácilmente los desniveles del terreno. Permite también de serie el cierre automático de la parte aérea.

✓ CARACTERÍSTICAS TÉCNICAS

- Rotación hidráulica de la cesta 90°+90°
- Rotación torre 700°
- Latiguillos y cables en el interior del brazo
- **Cierre automático parte aérea**
- **Estabilización automática desde la cesta y el sobre chasis**
- Es estabilizadores verticales fijos de recorrido extra largo, SOCAGE H+H
- **Área de trabajo sin estabilizadores**
- Mandos electro-hidráulicos proporcionales con regulación de la velocidad de todos los movimientos
- Posibilidad de maniobras simultaneas
- Testigo de centrado de la cesta
- Toma eléctrica de 230V y 12V en la cesta
- Sistema de gestión electrónica CAN BUS
- **Tratamiento de Cataforesis**
- 4 planchas de apoyo al suelo

🛡️ DIPOSITIVOS DE SEGURIDAD

- Botón consenso de maniobra Socage Security System
- Barra de protección de maniobras involuntarias
- Protección de los mandos de la cesta
- Magnetotérmico con diferencial de protección en la línea de 230V
- Botón de emergencia para la recuperación del operador
- Nivelación automática de la cesta
- Inclinómetro
- Válvulas de bloqueo precintadas
- Pulsadores de paro de emergencia
- Bomba de emergencia manual
- Posibilidad de maniobra de emergencia a distancia
- Desconexión automática de la toma de fuerza
- Dispositivo anticollisión brazo/cabina
- Cuenta horas digital en cabina
- Testigo en cabina de estabilizadores recogidos
- Testigo de mantenimiento (Service)

*Sanción e altezza di lavoro possono variare di +/-5% a seconda di variazioni nella fabbricazione o combinazioni di lavoro.

