

1-3.5t

**H3 Series Combustión interna
Carretilla contrapesada (Euro V)**

EURO V

Equipamiento Standard

OPS Sistema presencia operario (Tracción/Hidráulicos)
Completo cuadro instrumentos ubicado junto a las palancas
Distribuidor hidráulico de 3 válvulas por palancas
Cabinas flotante
dirección hidrostática
Alfombrilla de goma
Apoyacargas
Espejo retrovisor
Luces completas delanteras/traseras
Silencioso con escape inferior
Freno estacionamiento mecánico
Avisador acústico marcha atrás
Luz destellos
Tejadillo de gran resistencia
Columna dirección ajustable en inclinación
Volante de pequeño diámetro
Asiento con suspensión y brazos laterales
Cinturón de seguridad
Amplio asidero

Opciones

Marco frontal
Semicabina
Cabinas completa
Calefacción
Aire acondicionado (algunos modelos)
4 válvulas
Diversas longitudes de horquillas
Escape vertical
Ruedas antihuella
Carro portahorquillas más ancho
Catalizador
Sistemas reducción emisiones
Apagachispas
Extintor
Luz trasera de trabajo
Protector cilindro dirección
Doble rueda delantera
Pintura RAL personalizable
Desplazador (integral/colgado)
Implementos opcionales
Sistema GLP simple o dual
Soporte bombona o depósito GLP





ALTA CALIDAD

La Serie H3 sale al mercado cumpliendo con el principio de brindar a la sociedad productos de alta calidad con la perspectiva de una empresa centenaria. Para HELI, la Serie H3 es el culmen, un hito en la búsqueda de la maestría para desarrollar y fabricar carretillas elevadoras que hemos llevado a cabo durante años.

Esta serie, elaborada minuciosamente, le proporcionará una experiencia de conducción de alto nivel, es respetuosa con el medio ambiente y ofrece una comodidad excepcional, seguridad y fiabilidad, un mantenimiento sencillo y una eficiencia de trabajo excelente.

Modelo de Motor:

XINCHAI 3E22YG51(Diesel)
SISTEMA INYECCION BOSCH



Modelo de Motor:

KUBOTA V2403(Diesel)
KUBOTA WG7503(GAS/LPG)



La máquina incorpora motores conformes a la norma Euro V.

- Equipadas con los mejores motores del mercado KUBOTA V2403 y XINCHAI 3E22YG51, ambos EUROV, con inyección electrónica, con common-rail y sistemas de depuración de gases DOC + FAP.
- En Gasolina / GLP combustible único o dual, gracias al motor common rail electrónico de alta presión y su catalizador de 3 vías.

Nota:

DOC - Catalizador de oxidación diesel (*Diesel Oxidation Catalyst*) DPF- Filtro antipartículas

Respeto al medio ambiente

La Serie H3 incorpora una fuente de energía limpia y respetuosa con el medio ambiente que cumple ampliamente los estándares internacionales sobre emisiones para ser más ecológicos. Además el nivel de ruido y vibraciones de la Serie H3 se ve reducido haciendo la conducción más segura

Suspensión de la cabina

- La cabina flotante suspendida sobre tacos de goma permite reducir las vibraciones percibidas por el operador.

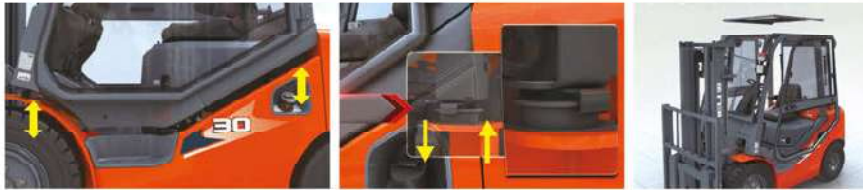

- Cabina flotante
- Amortiguación de la cabina
- Cabina cerrada con paneles

Sistema de amortiguación del mástil

- El mástil equipa un sistema de reducción y amortiguación de golpe en elevación y descenso haciendo el manejo más cómodo y seguro.



Dispositivo amortiguación del golpe elevación y descenso

Transmisión flexible (OPCIONAL)

- Versión R con transmisión flexible que reduce vibraciones y nivel sonoro, aún más.



Comodidad excepcional

El diseño ergonómico junto con el funcionamiento y la disposición de todos los elementos, mejoran la experiencia de conducción y garantizan una alta eficiencia en las operaciones.

Espacio del habitáculo aumentado un 45%

- El cilindro de inclinación está situado bajo el panel del suelo.
- El tejadillo 80 mm más alto y la amplia forma de arco aumentan el espacio disponible haciendo más cómodas las operaciones y reduciendo la fatiga del operador.
- El asiento con suspensión, el volante de pequeño diámetro regulable, el inversor de marcha electro-hidráulico y los pedales tipo automóvil consiguen un espacio de trabajo óptimo para el operador.



- Cilindro de inclinación oculto
- Cómodo habitáculo
- Amplio espacio de trabajo

Visibilidad aumentada 20%

- La más moderna tecnología en el diseño del tablero y del mástil que aumenta la amplitud de la visión 30 mm, junto con la ubicación baja del display mejoran la visibilidad frontal de operador.



- Mayor visibilidad de las horquillas y la mercancía



- Visión frontal incrementada en 30 mm.

Display LED combinado

- Con un formato claro y una muy adecuada ubicación del display, el operario puede ver en un instante toda la información de la carretilla.

Asidero trasero con bocina (opcional)

- El asidero con bocina situado en el montante trasero, aumenta la comodidad y la seguridad en la conducción marcha atrás al incorporar la bocina integrada.

Seguridad y fiabilidad

HELI sigue mejorando la seguridad y fiabilidad de sus carretillas para garantizar la seguridad de las personas, la máquina y las mercancías.



Mejor rendimiento de la refrigeración

- El dispositivo de aislamiento de reflujos de aire caliente, el radiador de placas y juntas de aluminio, el silenciador trasero de 60 mm y el conducto de dispersión de calor optimizada mejoran la capacidad refrigerante y aseguran que el motor pueda cumplir con toda fiabilidad los requisitos necesarios para un mejor funcionamiento en condiciones adversas y a altas temperaturas.
- El sistema hidráulico incorpora tecnología muy eficiente, minimiza las pérdidas, optimiza integralmente el sistema de tuberías hidráulicas y el modo de sellado, reduce aún más la temperatura del aceite hidráulico y la pérdida de presión, además de proporcionar un sellado más fiable del sistema hidráulico.

Sistema de aviso de uso del cinturón de seguridad

- La carretilla está equipada con un sistema de aviso del cinturón de seguridad para una conducción más segura.

Partes fundamentales

- El diseño optimizado de las partes fundamentales como el chasis, el mástil o el tejadillo aumenta la seguridad y fiabilidad de la carretilla.

Tejadillo de protección y cabina

- Tejadillo de protección de diseño integral que garantiza la seguridad del operario.

Eje de soporte

- Las partes rotatorias fundamentales están protegidas del agua y de la suciedad para alargar el periodo entre mantenimientos. El uso del eje integrado mejora la capacidad para soportar la carga y la estructura de la carretilla es sencilla y fiable alargando su vida útil.



▪ Freno de mano con rueda dentada

▪ Cómodo acceso para la aplicación del combustible

▪ Junta elástica de sellado de doble labio

Sistema OPS mejorado, con actualización integral de la seguridad

■ Sistema de seguridad de activación *in situ* para la marcha

Si la máquina está funcionando y el operario abandona la posición correcta mientras está operando con la máquina sin soltar el pedal del acelerador, el suministro de energía se interrumpirá para salvaguardar la seguridad durante el funcionamiento.

■ LHS Sistema de seguridad de activación *in situ* para el manejo de la carga y para el sistema de control de reinicio

Cuando el operario abandona la posición correcta operando con la máquina o la recupera sin soltar el dispositivo de control LSH, las acciones causadas por el funcionamiento del LHS se suspenderán y no comenzarán de manera automática con el objeto de salvaguardar la seguridad durante el funcionamiento del LHS.

■ Sistema de control estático del LHS (sistema para el manejo de la carga)

Si el sistema de control se activa mientras el motor está funcionando, las acciones causadas por el funcionamiento del LHS no se producirán de manera automática una vez que el motor haya arrancado. La operación solo podrá continuar cuando se reinicie el dispositivo de control LHS y se vuelva a encender.

■ Sistema de alarma de seguridad por falta de freno de estacionamiento

Una alarma avisará al conductor si la máquina no se ha desconectado y el conductor no está usando el freno de estacionamiento.



Especificaciones y características de fabricación

Características											
1.01	Fabricante	HELI									
1.02	Modelo	CPCD10/CP(Q)YD10	CPCD15/CP(Q)YD15	CPCD18/CP(Q)YD18							
1.03	Capacidad de carga	kg	1000	1500	1750						
1.04	Centro de gravedad	mm	500								
1.05	Tipo de operación	SENTADO									
Características											
2.01	Altura máxima de elevación	H3	mm	3000							
2.02	Altura mástil replegado	H1	mm	1995	1995	1995					
2.03	Altura máxima de elevación (con apoyacargas)	H4	mm	4014							
2.04	Elevación libre	H2	mm	152	155	155					
2.05	Altura total al tejadillo	H6	mm	2140							
2.06	Altura libre al suelo (en el mástil)	H5	mm	110							
2.07	Distancia del suelo a la parte inferior del tejadillo	H12	mm	1018							
2.08	Longitud (con / sin horquillas)	L2	mm	3197/2277	3201/2281	3219/2299					
2.09	Distancia entre ejes	Y	mm	1450							
2.10	Anchura total	B1	mm	1070							
2.11	Anchura vías delante / detrás	B3/E2	mm	902/928	902/928	932/928					
2.12	Regulación exterior de horquillas	B3	mm	950/200							
2.13	Radio de giro	Wa	mm	1875	1910	1930					
2.14	Voladizo delantero	X	mm	409	409	409					
2.15	Longitud total	Ast	mm	3576	3584	3603					
2.16	Angulo de inclinación	α / β	deg	6/10							
2.17	Dimensiones horquillas	L4xVxT	mm	770x100x32	920x100x35	920x100x35					
Pesos											
3.01	Peso total	kg	2540	2720	2850						
Ruedas											
4.01	Tipo de ruedas	Neumáticas / Superelásticas									
4.02	Dimensiones de ruedas	6.50-10-10PR/5.00-8-10PR		6.50-10-10PR/5.00-8-10PR		6.50-10-10PR/5.00-8-10PR					
Prestaciones											
Modelo		CP(Q)YD10	CP(Q)YD15	CP(Q)YD18	CPCD10	CPCD15	CPCD18	CPCD10	CPCD15	CPCD18	
Configuración		KU1H	KU1H	KU1H	KU18H	KU18H	KU18H	XC26H	XC26H	XC26H	
Tracción a la barra de tiro (con / sin carga)	kN	17/7	19/7	19/7	17/7	18/7	18/7	22/8	22/8	22/8	
Gradabilidad (con / sin carga)	%	40/24	40/20	40/18	40/24	40/20	40/18	48/30	45/25	44/24	
Velocidad máxima	km/h	17/18						17/17			
Velocidad elevación (con / sin carga)	mm/s	610/650				550/605			565/585		
Velocidad descenso (con / sin carga)	mm/s	450/600									
Motor y transmisión											
Motor		KUBOTA WG2503			KUBOTA V2403 CE-E5B			XINCHAI 3E22YG51(Three-cylinder)			
Potencia	kW/rpm	GAS:42.8/2600, LPG:43.5/2600			33.6/2400			44.8/2400			
Par motor	Nm/rpm	GAS:163/1800, LPG:173.7/1400			157.4/1500			210/1600-1800			
Cilindros - diámetro por carrera		4-88x102.4			4-87x102.4			3-94x107			
Cilindrada	L	2.491			2.434			2.23			
Tipo de motor		GAS/LPG			Diesel			Diesel			
Emisiones		EURO V / EPA/CARB Tier3			EURO V / EPA/CARB Tier4			EURO V			
Batería	V/Ah	12/AD			12/95			12/80			

MÁSTIL DUPLEX

MODELO MÁSTIL	ALTURA ELEVACIÓN	CAPACIDAD A 500 cdg (kg)			ALTURA REPLEGADO (H1)	PESO EN SERVICIO (kg)			INCLINACIÓN (°) α / β
		CPCD10 CP(Q)YD10	CPCD15 CP(Q)YD15	CPCD18 CP(Q)YD18		CPCD10 CP(Q)YD10	CPCD15 CP(Q)YD15	CPCD18 CP(Q)YD18	
M200	2000	1000	1500	1800	1495	2470	2650	2780	6°-12°
M250	2500	1000	1500	1750	1745	2510	2680	2810	6°-12°
M300	3000	1000	1500	1750	1995	2540	2720	2850	6°-12°
M330	3300	1000	1500	1750	2145	2560	2740	2870	6°-12°
M350	3500	1000	1500	1750	2245	2580	2750	2880	6°-12°
M370	3700	1000	1500	1750	2345	2590	2770	2900	6°-12°
M400	4000	1000	1500	1700	2545	2650	2830	2960	6°-12°
M425	4250	950	1400	1750	2670	2660	2840	2970	6°-5°
M450	4500	950	1300	1550	2795	2680	2860	2990	6°-5°
M500	5000	950	1000	1350	3045	2720	2900	3030	6°-5°
M550	5500	*900	*1350	*1600	3345	2790	2970	3100	*3°-5°
M600	6000	*850	*1050	*1400	3595	2820	3000	3130	*3°-5°

*Capacidad con doble rueda delantera

MÁSTIL DUPLEX GRAN ELEVACIÓN LIBRE

MODELO MÁSTIL	ALTURA ELEVACIÓN	CAPACIDAD A 500 cdg (kg)			ALTURA REPLEGADO (H1)	ELEVACIÓN LIBRE (H2)	PESO EN SERVICIO (kg)			INCLINACIÓN (°) α / β
		CPCD10 CP(Q)YD10	CPCD15 CP(Q)YD15	CPCD18 CP(Q)YD18			CPCD10 CP(Q)YD10	CPCD15 CP(Q)YD15	CPCD18 CP(Q)YD18	
ZM200	2000	1000	1500	1800	1495	480	2500	2680	2810	6°-12°
ZM250	2500	1000	1500	1800	1745	730	2530	2710	2840	6°-12°
ZM300	3000	1000	1500	1800	1995	980	2570	2750	2880	6°-12°
ZM330	3300	1000	1500	1800	2145	1130	2590	2770	2900	6°-12°
ZM350	3500	1000	1500	1800	2245	1230	2500	2780	2910	6°-12°
ZM370	3700	1000	1500	1800	2345	1330	2520	2800	2930	6°-12°
ZM400	4000	1000	1500	1700	2545	1530	2670	2850	2980	6°-12°
ZM425	4250	1000	1400	1750	2670	1655	2690	2870	3000	6°-5°
ZM450	4500	1000	1400	1600	2795	1780	2710	2890	3020	6°-5°
ZM500	5000	1000	1150	1700	3045	2030	2740	2920	3050	6°-5°
ZM550	5500	750	800	850	3345	2330	2820	2990	3120	3°-5°
ZM600	6000	450	500	550	3595	2580	2850	3030	3160	3°-5°

(1) SIN APOYACARGAS +431 mm 1-1.8T, +459 mm 2-2.5T, +588 MM 3 T, +523 mm 3.5T

*Capacidad con doble rueda delantera

MÁSTIL TRIPLEX GRAN ELEVACIÓN LIBRE

MODELO MÁSTIL	ALTURA ELEVACIÓN	CAPACIDAD A 500 cdg (kg)			ALTURA REPLEGADO (H1)	ELEVACIÓN LIBRE (H2)	PESO EN SERVICIO (kg)			INCLINACIÓN (°) α / β
		CPCD10 CP(Q)YD10	CPCD15 CP(Q)YD15	CPCD18 CP(Q)YD18			CPCD10 CP(Q)YD10	CPCD15 CP(Q)YD15	CPCD18 CP(Q)YD18	
ZSM360	3600	1000	1500	1800	1790	775	2580	2680	2990	6°-6°
ZSM400	4000	1000	1450	1800	1925	910	2710	2710	3020	6°-6°
ZSM430	4350	1000	1400	1600	2040	1025	2730	2730	3040	6°-6°
ZSM450	4500	1000	1380	1550	2090	1075	2740	2740	3050	6°-6°
ZSM470	4700	1000	1450	1700	2160	1145	2750	2750	3060	6°-6°
ZSM480	4800	1000	1400	1500	2190	1175	2760	2760	3070	6°-6°
ZSM500	5000	900	1100	1400	2290	1275	2780	2780	3090	6°-6°
ZSM540	5400	1000	1350	1600	2415	1400	2810	2810	3120	3°-6°
ZSM600	6000	400	600	750	2640	1625	2880	2880	3190	3°-6°

(2) SIN APOYACARGAS +496 mm 1-1.8T, +453 mm 2-2.5T, +582 MM 3 T, +487 mm 3.5T

*Capacidad con doble rueda delantera

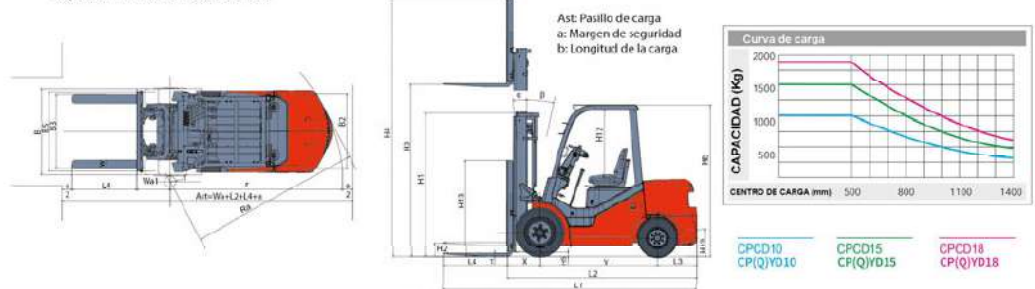

Especificaciones y características de fabricación

Características						
1.01	Fabricante	HELI				
1.02	Modelo	CPCD20 / CP(Q)YD20	CPCD25 / CP(Q)YD25	CPCD30 / CP(Q)YD30	CPCD35 / CP(Q)YD35	
1.03	Capacidad de carga	kg	2000	2500	3000	3500
1.04	Centro de gravedad	mm	500			
1.05	Tipo de operación	SENTADO				

Características							
2.01	Altura máxima de elevación	H3	mm	3000	3000	3000	3000
2.02	Altura mástil plegado	H1	mm	2000	2000	2065	2180
2.03	Altura máxima de elevación (con apoyacargas)	H4	mm	4030	4030	4245	4235
2.04	Elevación libre	H2	mm	165	165	160	170
2.05	Altura total al tejadillo	H6	mm	2150	2150	2170	2170
2.06	Altura libre al suelo (en el mástil)	H5	mm	115	115	135	135
2.07	Distancia del suelo a la parte inferior del tejadillo	H12	mm	1030	1030	1030	1030
2.08	Longitud (con / sin horquillas)	L2	mm	3500/2580	3708/2638	3818/2748	3836/2766
2.09	Distancia entre ejes	Y	mm	1650	1650	1700	1700
2.10	Anchura total	B1	mm	1150	1150	1225	1225
2.11	Anchura vías delante / detrás	(B3/ B2)	mm	970/970	970/970	1000/970	1000/970
2.12	Regulación exterior de horquillas	B3	mm	1030/244	1030/244	1060/250	1060/250
2.13	Radio de giro	Wa	mm	2170	2240	2400	2420
2.14	Voladizo delantero	X	mm	473	473	478	493
2.15	Angulo de inclinación	α / β	deg	6/12	6/12	6/12	6/12
2.16	Dimensiones horquillas	L4×W×T	mm	920×122×40	1070×122×40	1070×125×45	1070×125×50

Pesos						
3.01	Peso total	kg	3370	3740	4340	4700

Ruedas						
4.01	Tipo de ruedas	Neumáticas / Superelásticas				
4.02	Dimensiones de ruedas	7.00-12-12PR/ 6.00-9-10PR	7.00-12-12PR/ 6.00-9-10PR	28×9-15-14PR/ 6.50-10-10PR	28×9-15-14PR/ 6.50-10-10PR	

Prestaciones							
Modelo		CP(Q)YD20	CP(Q)YD25	CPCD20	CPCD25	CPCD20	CPCD25
Configuración		KU1H	KU1H	KU20H	KU20H	XC26H	XC26H
Tracción a la barra de tiro (con / sin carga)	kN	24/13	24/14	18/13	19/13	27/11	27/13
Gradeabilidad (con / sin carga)	%	30/26	29/22	32/25	29/23	39/28	35/24
Velocidad máxima	km/h	17/18	17/18	17/17	17/17	17/18	17/18
Velocidad elevación (con / sin carga)	mm/s	535/600	535/600	570/585	570/585	530/540	530/540
Velocidad descenso (con / sin carga)	mm/s	450/500	450/500	450/500	450/500	450/500	450/500

Motor y transmisión						
Motor		KUBOTA WG2503		KUBOTA V2403-CR-TE5B		XINCHAI 3E22YG51
Potencia	kW/rpm	GAS:42.8/2600, LPG:43.5/2600		42.6/2400		44.8/2400
Par motor	Nm/rpm	GAS:163/1800, LPG:173.7/1400		195.6/1500		210/1600-1800
Cilindros - diametro por carrera		4-88×102.4		4-87×102.4		3-94×107
Cilindrada	L	2.491		2.434		2.23
Tipo de motor		GAS/LPG		Diesel		Diesel
Emissiones		EURO V / EPA/CARB Tier3		EURO V / EPA/CARB Tier4		EURO V
Batería	V/Ah	12/60		12/95		12/80

Prestaciones							
Modelo		CP(Q)YD30	CP(Q)YD35	CPCD30	CPCD35	CPCD30	CPCD35
Configuración		KU1H	KU1H	KU20H	KU20H	XC26H	XC26H
Tracción a la barra de tiro (con / sin carga)	kN	23/15	22/16	20/14	21/15	26/15	25/15
Gradeabilidad (con / sin carga)	%	28/22	18/21	27/21	27/22	34/24	30/23
Velocidad máxima	km/h	18/19	18/19	18/19	18/19	18/18	18/18
Velocidad elevación (con / sin carga)	mm/s	455/540	360/400	480/500	430/460	470/480	440/455
Velocidad descenso (con / sin carga)	mm/s	450/500	350/400	450/550	450/550	450/550	450/550

Motor y transmisión					
Motor		KUBOTA WG2503		KUBOTA V2403-CR-TE5B	XINCHAI 3E22YG51
Potencia	kW/rpm	GAS:42.8/2600, LPG:43.5/2600		42.6/2400	44.8/2400
Par motor	Nm/rpm	GAS:163/1800, LPG:173.7/1400		195.6/1500	210/1600-1800
Cilindros - diametro por carrera		4-88×102.4		4-87×102.4	3-94×107
Cilindrada	L	2.491		2.434	2.23
Tipo de motor		GAS/LPG		Diesel	Diesel
Emissiones		EURO V / EPA/CARB Tier3		EURO V / EPA/CARB Tier4	EURO V
Batería	V/Ah	12/60		12/95	12/80

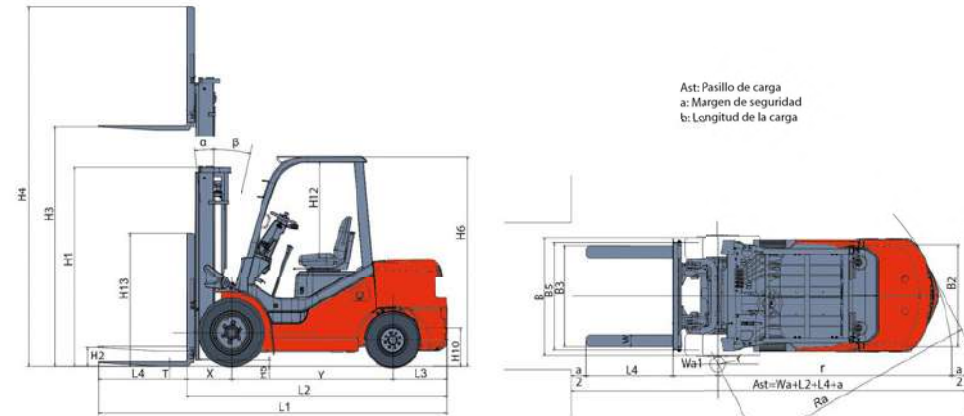

Nota: Diagrama de carga con horquillas standard y centro de gravedad 500 mm. Si utiliza otras horquillas y/o centro de carga diferente, consulte con el fabricante.

- CP(Q)Y10
CP(Q)Y10
CPC10
- CP(Q)Y15
CP(Q)Y15
CPC15
- CP(Q)Y18
CP(Q)Y18
CPC18
- CP(Q)Y20
CP(Q)Y20
CPC20
- CP(Q)Y25
CP(Q)Y25
CPC25
- CP(Q)Y30
CP(Q)Y30
CPC30
- CP(Q)Y35
CP(Q)Y35
CPC35





MEMO

MÁSTIL DUPLEX

Modelo Mástil	Altura Elevac.	CAPACIDAD A 500 cdg (kg)				ALTURA REPLEGADO (H1)			PESO EN SERVICIO (kg)				Inclinación (°) α / β
		CP(Q)YD20/ CPCD20	CP(Q)YD25/ CPCD25	CP(Q)YD30/ CPCD30	CP(Q)YD35/ CPCD35	2-2.5t	3t	3.5t	CP(Q)YD20/ CPCD20	CP(Q)YD25/ CPCD25	CP(Q)YD30/ CPCD30	CP(Q)YD35/ CPCD35	
M200	2000	2000	2500	3000	3500	1459	1570	1680	3280	3650	4250	4610	6°-12°
M250	2500	2000	2500	3000	3500	1745	1820	1930	3330	3700	4300	4650	6°-12°
M300	3000	2000	2500	3000	3500	1995	2080	2180	3370	3740	4340	4700	6°-12°
M330	3300	2000	2500	3000	3500	2145	2220	2330	3400	3770	4360	4730	6°-12°
M350	3500	2000	2500	3000	3500	2245	2320	2430	3420	3790	4380	4750	6°-12°
M370	3700	2000	2500	3000	3500	2345	2420	2530	3430	3800	4400	4760	6°-12°
M400	4000	2000	2400	2900	3450	2545	2620	2730	3510	3880	4490	4840	6°-12°
M425	4250	2000	2350	2850	3400	2670	2745	2855	3530	3900	4510	4870	6°-12°
M450	4500	1950	2050	2750	3300	2795	2870	2980	3560	3930	4540	4900	6°-12°
M500	5000	1600	1650	2200	3000	3045	3120	3230	3600	3970	4580	4950	6°-12°
M550	5500	1750	2100	2650	3200	3345	3420	3530	3700	4070	4690	4990	6°-12°
M600	6000	800	850	1500	2300	3595	3670	3780	3740	4110	4730	5040	6°-12°

*Capacidad con doble rueda delantera

MÁSTIL GRAN ELEVACIÓN LIBRE

Modelo Mástil	Altura Elevac.	CAPACIDAD A 500 cdg (kg)				ALTURA REPLEGADO (H1)			ELEVACIÓN LIBRE (H2)			PESO EN SERVICIO (kg)				Inclinación (°) α / β
		CP(Q)YD20/ CPCD20	CP(Q)YD25/ CPCD25	CP(Q)YD30/ CPCD30	CP(Q)YD35/ CPCD35	2-2.5t	3t	3.5t	2-2.5t	3t	3.5t	CP(Q)YD20/ CPCD20	CP(Q)YD25/ CPCD25	CP(Q)YD30/ CPCD30	CP(Q)YD35/ CPCD35	
ZM200	2000	2000	2500	3000	3500	1459	1570	1680	495	340	460	3300	3670	4270	4660	6°-12°
ZM250	2500	2000	2500	3000	3500	1745	1820	1930	745	590	710	3360	3730	4310	4700	6°-12°
ZM300	3000	2000	2500	3000	3500	1995	2070	2180	995	840	960	3430	3800	4360	4750	6°-12°
ZM330	3300	2000	2500	3000	3500	2145	2220	2330	1145	990	1110	3470	3840	4390	4780	6°-12°
ZM350	3500	2000	2500	3000	3500	2245	2320	2430	1245	1090	1210	3500	3870	4410	4800	6°-12°
ZM370	3700	2000	2500	3000	3500	2345	2420	2530	1345	1190	1310	3520	3890	4430	4810	6°-12°
ZM400	4000	2000	2450	2950	3450	2545	2620	2730	1545	1390	1510	3610	3980	4560	4890	6°-12°
ZM425	4250	2000	2300	2900	3400	2670	2745	2855	1670	1515	1635	3650	4020	4530	4920	6°-12°
ZM450	4500	1950	2050	2800	3300	2795	2870	2980	1795	1640	1760	3680	4050	4550	4960	6°-12°
ZM500	5000	1600	1700	2500	3100	3045	3120	3230	2045	1690	2010	3750	4120	4600	5000	6°-12°
ZM550	5500	1800	2100	2700	3300	3345	3420	3530	2345	2190	2510	3860	4230	4690	5040	6°-12°
ZM600	6000	800	850	1500	2300	3595	3670	3780	2595	2440	2560	3930	4300	4740	5090	6°-12°

(1) SIN APOYACARGAS +431 mm 1-1.8T, +459 mm 2-2.5T, +588 MM 3 T, +523 mm 3.5T

*Capacidad con doble rueda delantera

MÁSTIL TRIPLEX GRAN ELEVACIÓN LIBRE

Modelo Mástil	Altura Elevac.	CAPACIDAD A 500 cdg (kg)				ALTURA REPLEGADO (H1)			ELEVACIÓN LIBRE (H2)			PESO EN SERVICIO (kg)				Inclinación (°) α / β
		CP(Q)YD20/ CPCD20	CP(Q)YD25/ CPCD25	CP(Q)YD30/ CPCD30	CP(Q)YD35/ CPCD35	2-2.5t	3t	3.5t	2-2.5t	3t	3.5t	CP(Q)YD20/ CPCD20	CP(Q)YD25/ CPCD25	CP(Q)YD30/ CPCD30	CP(Q)YD35/ CPCD35	
ZSM360	3600	2000	2500	3000	3200	1795	1930	1930	795	705	710	3520	3890	4510	4770	6°-6°
ZSM400	4000	2000	2500	3000	3200	1920	2055	2055	920	830	835	3550	3920	4540	4800	6°-6°
ZSM435	4350	1950	2250	2950	3200	2045	2180	2180	1045	955	960	3580	3950	4580	4840	6°-6°
ZSM450	4500	1900	2150	2900	3200	2095	2230	2230	1095	1005	1010	3600	3970	4590	4850	6°-6°
ZSM470	4700	1850	2000	2850	3200	2160	2230	2230	1160	1005	1010	3610	3980	4590	4850	6°-6°
ZSM480	4800	1850	2050	2900	3200	2195	2330	2330	1195	1105	1110	3620	3990	4620	4880	6°-6°
ZSM500	5000	1750	1700	2550	3000	2295	2430	2430	1295	1205	1210	3650	4020	4640	4910	6°-6°
ZSM540	5400	1800	2000	2950	3200	2420	2555	2555	1420	1330	1335	3680	4050	4680	4940	6°-6°
ZSM600	6000	950	1000	1550	2300	2645	2780	2780	1645	1555	1560	3780	4150	4780	5040	6°-6°

(2) SIN APOYACARGAS +4 96 mm 1-1.8T, +453 mm 2-2.5T, +582 MM 3 T, +487 mm 3.5T

*Capacidad con doble rueda delantera